

ΟΔΗΓΙΕΣ ΧΡΗΣΗΣ ΚΑΤΑΜΕΤΡΗΤΗ ΧΑΡΤΟΝΟΜΙΣΜΑΤΩΝ DP-8060



admate
ταμειακά συστήματα / αυτοματισμοί γραφείου
καταμετρητές χρημάτων

Περιεχόμενα

1	Εισαγωγή	1
1.1	Σημαντικές Σημειώσεις και Οδηγίες Ασφαλείας.....	1
1.2	Συσκευασία	1
2.	Επισκόπηση Μοντέλου.....	2
2.1	Εμπρός Όψη	2
2.2	Πίσω Όψη.....	2
2.3	Επισκόπηση Πίνακα Ελέγχου.....	3
3.	Λειτουργία.....	4
3.1	ON/OFF.....	4
3.2	Πώς Χειρίζεστε και Τοποθετείτε τα Χαρτονομίσματα	4
3.3	Επισκόπηση Κεντρικής Οθόνης	4
3.4	Επιλογή Νομίσματος	5
3.5	Λειτουργία ADD.....	5
3.6	Μέτρηση Δεσμίδας & Μέτρηση Δεσμίδας Αξίας.....	6
3.7	Λειτουργίες Καταμέτρησης	6
3.8	Λειτουργία Εκτύπωσης.....	8
3.9	Εμφάνιση Αποτελεσμάτων Καταμέτρησης	8
3.10	Αλλαγή Ταχύτητας Καταμέτρησης	9
4.	Παράρτημα Μηνυμάτων Λαθών.....	10

1 Εισαγωγή

1.1 Σημαντικές Σημειώσεις και Οδηγίες Ασφαλείας

- Το μηχάνημα είναι αποκλειστικά για χρήση σε εσωτερικούς χώρους, μην την χρησιμοποιείτε σε εξωτερικούς χώρους.
- Μην αποσυναρμολογείτε το μηχάνημα. Εάν υπάρχουν προβλήματα στην λειτουργία του, παρακαλώ επικοινωνήστε με εξειδικευμένο αντιπρόσωπο.
 - Μην εκθέτετε το μηχάνημα σε υγρά ή υπερβολική υγρασία.
- Αποφύγετε την λειτουργία της συσκευής σε περιβάλλοντα με δυνατά μαγνητικά και ηλεκτρομαγνητικά πεδία. Π.χ. μακριά από μαγνήτες, άλλες ηλεκτρικές συσκευές, κλπ.
 - Χρησιμοποιήστε το καλώδιο ρεύματος που σας παρέχεται σε σωστά γειωμένη πρίζα.

1.2 Συσκευασία

Παρακαλώ ελέγξτε αν η εμφάνιση της συσκευής είναι σε καλή κατάσταση και κατά πόσο όλα τα περιεχόμενα υπάρχουν στην συσκευασία. Μέσα στην συσκευασία θα πρέπει να υπάρχουν τα παρακάτω.

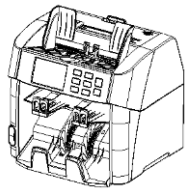

Καταμετρητής
χαρτονομισμάτων



Εγχειρίδιο οδηγιών

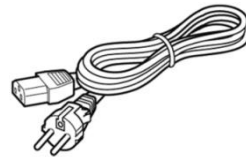

Καλώδιο ρεύματος



Βούρτσα καθαρισμού



Ασφάλεια

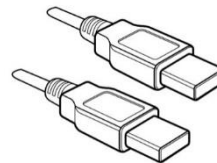

Καλώδιο USB (Προαιρετικό)

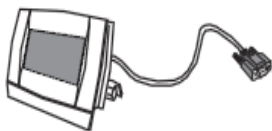

Εξωτερική οθόνη (Προαιρετικό)



Καλώδιο εκτυπωτή
(Προαιρετικό)

2. Επισκόπηση Μοντέλου

2.1 Εμπρός Όψη

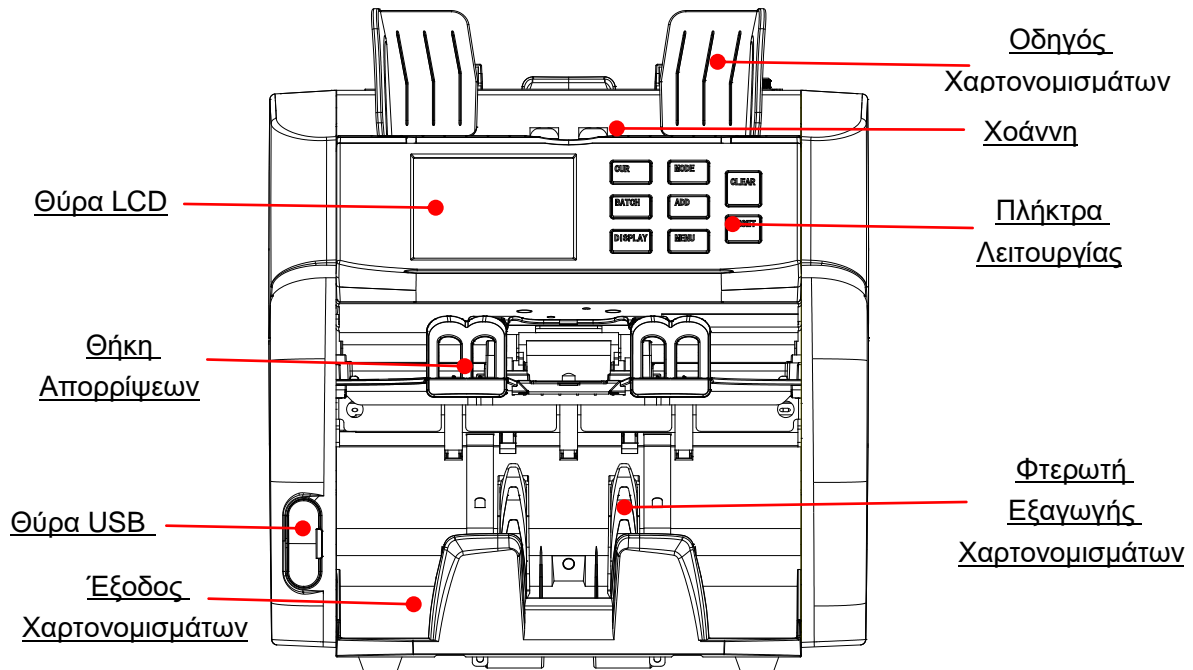

2.2 Πίσω Όψη

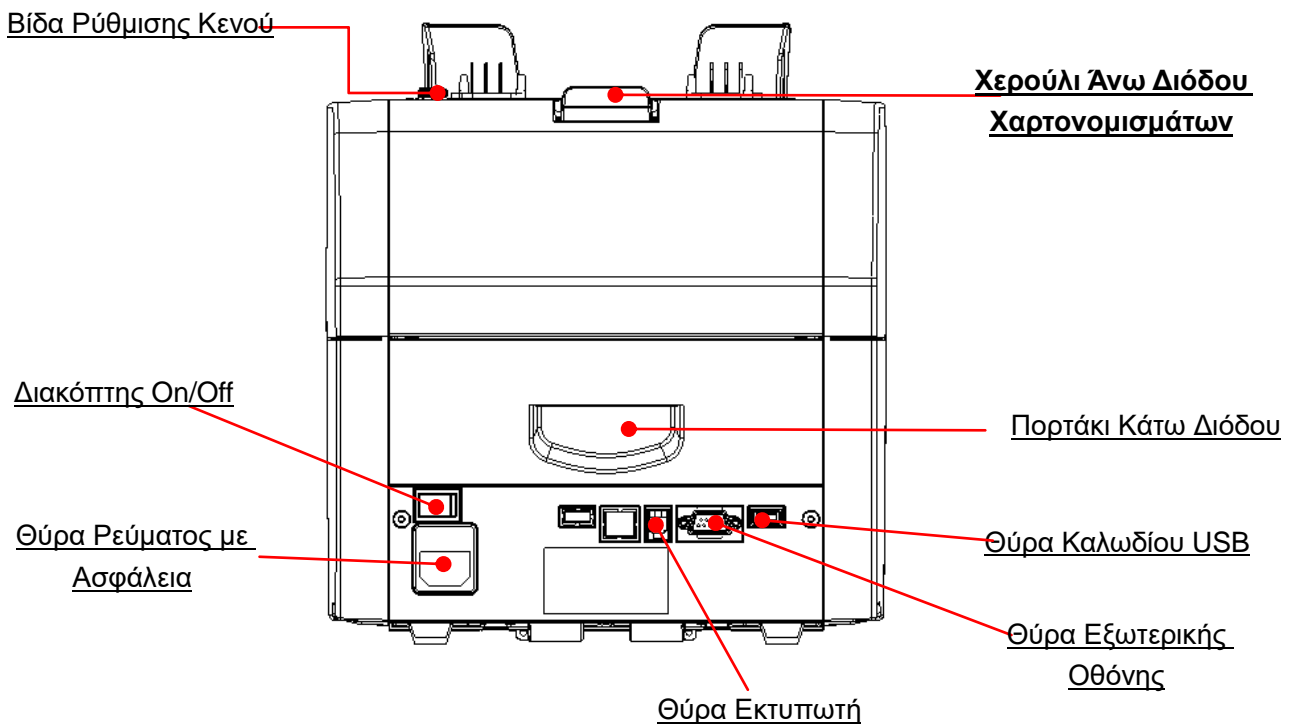

2.3 Επισκόπηση Πίνακα Ελέγχου

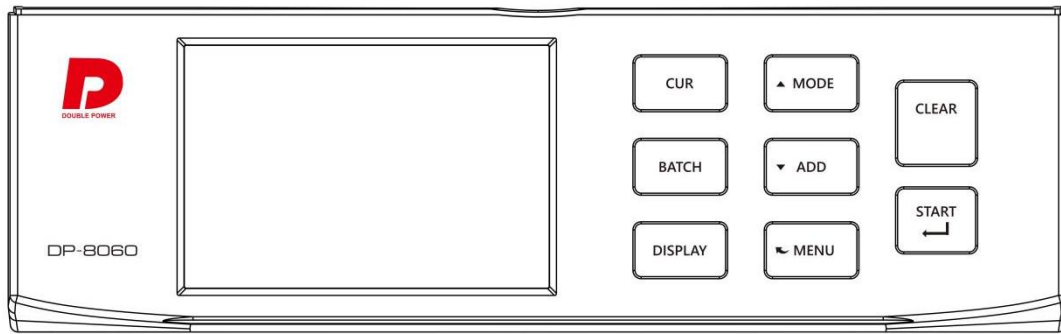

Key	Description
CUR	1. Επιλογή νομίσματος. 2. Χρησιμοποιείται ως "+1" στο μενού.
BATCH	1. Λειτουργία δεσμίδας ON/OFF, και ρύθμιση ορίου δεσμίδας. 2. Χρησιμοποιείται ως "-1" στο μενού.
DISPLAY	1. Δείτε λεπτομέρειες καταμέτρησης. 2. Κρατήστε πατημένο για εκτύπωση λεπτομερειών καταμέτρησης.
MODE	1. Επιλογή λειτουργίας καταμέτρησης: Mix→Single→Face→Orient→Count 2. Χρησιμοποιείται ως βελάκι "↑" στο μενού.
ADD	1. Λειτουργία "ADD" ON/OFF. 2. Χρησιμοποιείται ως βελάκι "↓" στο μενού.
MENU	1. Πατήστε για να μπειτε στο Μενού χρήστη . 2. Πατήστε για να επιστρέψετε στο προηγούμενο μενού.
CLEAR	1. Μηδενίζει τον αριθμό των καταμετρημένων χαρτονομισμάτων. 2. Μηδενίζει τις αλλαγές ρυθμίσεων που δεν έχουν αποθηκευτεί. 3. Πατήστε για να αλλάξει η λειτουργία δεσμίδας σε OFF .
START	1. Ξεκινήστε την καταμέτρηση. 2. Αποδοχή επιλογής στο μενού.

3. Λειτουργία

3.1 ON/OFF

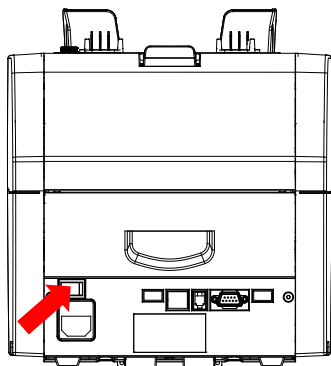

Πώς να ενεργοποιήσετε την μηχανή:

1. Συνδέστε την μηχανή με το καλώδιο ρεύματος και βάλτε το την πρίζα.
2. Πατήστε τον διακόπτη ρεύματος στο πίσω μέρος του μηχανήματος.
3. Αφού γίνει ένας αυτόματος έλεγχος, η μηχανή θα ανοίξει στην αρχική οθόνη.

Πώς να απενεργοποιήσετε την μηχανή:

- Πατήστε τον διακόπτη ρεύματος στο πίσω μέρος του μηχανήματος για να απενεργοποιήσετε την μηχανή.

3.2 Πώς Χειρίζεστε και Τοποθετείτε τα Χαρτονομίσματα

Για να μετρήσετε ομαλά τα χαρτονομίσματα, παρακαλώ ακολουθήστε τις παρακάτω συμβουλές:

1. Αποφύγετε την μέτρηση βρεγμένων, πολύ βρώμικων ή χαλασμένων χαρτονομισμάτων.
2. Ελέγξτε για ξένα υλικά ανάμεσα στα χαρτονομίσματα, π.χ.: κομμάτια χαρτιού, λαστιχάκια, συνδετήρες, σκόνη, κλπ., τα οποία θα εμποδίσουν την δίοδο των χαρτονομισμάτων ή θα κάνουν ζημιά στους αισθητήρες.
3. Αφαιρέστε τυχόν διπλώματα από τα χαρτονομίσματα πριν τα τοποθετήσετε στην χοάνη.
4. Ευθυγραμμίστε τις γωνίες και τις άκρες από τα χαρτονομίσματα, η ανισότητα μπορεί να προκαλέσει σφάλματα.
5. Τοποθετείστε τα χαρτονομίσματα στο κέντρο της χοάνης και ρυθμίστε τον οδηγό εάν χρειάζεται.

3.3 Επισκόπηση Κεντρικής Οθόνης

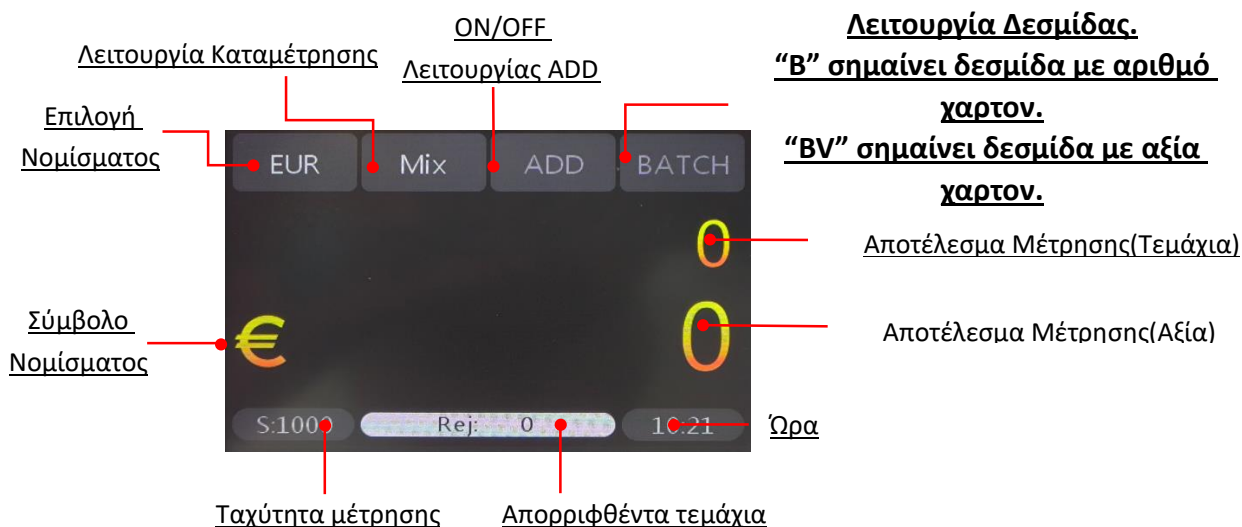

3.4 Επιλογή Νομίσματος

Πατήστε το πλήκτρο **CUR** για να επιλέξετε νόμισμα. Ή πατήστε στην περιοχή "AUTO" στην οθόνη για να μπειτε στην οθόνη επιλογής νομίσματος.

Σημείωση:

"ANY" σημαίνει ότι μπορείτε να μετρήσετε οποιοδήποτε νόμισμα, αλλά θα μετρηθούν μόνο **ΤΕΜΑΧΙΑ** χωρίς αξίες ή οποιοδήποτε ανίχνευση CF.

"AUTO" σημαίνει ότι το μηχάνημα θα ανιχνεύσει αυτόματα το νόμισμα.

"MULT" σημαίνει ότι μπορείτε να μετρήσετε μεικτές αξίες, θα μετρηθούν όλα μαζί αυτόματα.



3.5 Λειτουργία ADD

- Στην λειτουργία ADD το μηχάνημα θα προσθέτει τα αποτελέσματα από πολλαπλές μετρήσεις.
- Πατήστε το πλήκτρο **ADD** ή πατήστε στο εικονίδιο **ADD** στην οθόνη για να ενεργοποιήσετε την λειτουργία.
 - Όταν η λειτουργία ADD είναι ενεργοποιημένη, το **"ADD"** εμφανίζεται στην πάνω στην οθόνη.
 - Όταν η λειτουργία ADD είναι ενεργοποιημένη, το **"ADD"** γίνεται γκρι στην οθόνη.

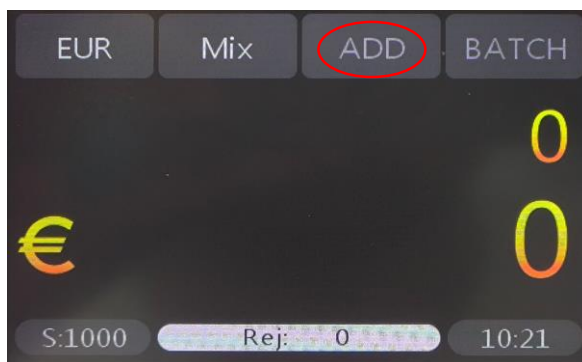
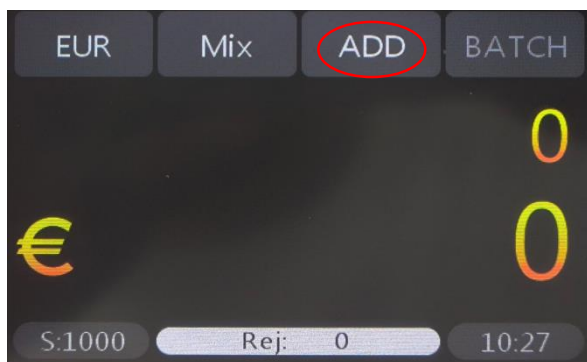

3.6 Μέτρηση Δεσμίδας & Μέτρηση Δεσμίδας Αξίας

- Χρησιμοποιήστε το πλήκτρο **Batch** για να επιλέξετε ή να ρυθμίσετε το όριο δεσμίδας.
 - Η κανονική δεσμίδα θα αλλάζει κυκλικά σε: ---, 100, 50, 25,10, ---.
 - Η δεσμίδα αξίας θα αλλάζει κυκλικά σε: ---,500000, 400000, 300000, 200000,100000, 50000, 30000, 20000, 10000, 5000,2500, 2000, 1000, 500, 100, 50, 10, ---.
- Πατήστε το εικονίδιο **Batch** ή πατήστε παρατεταμένα το πλήκτρο **Batch** για να εισέλθετε στο **μενού ρύθμισης δεσμίδας**. Μπορείτε να πληκτρολογήσετε τον αριθμό μέσω του πληκτρολογίου αφής. Μετά πατήστε το πλήκτρο "OK" ή πατήστε το πλήκτρο **START** για να σώσετε την ρύθμιση. (Ο μέγιστος αριθμός δεσμίδας μπορεί να οριστεί μέχρι 999 και η αξία δεσμίδας μέχρι 9 999 999)
- Η μηχανή θα μετρήσει τον ορισμένο αριθμό χαρτονομισμάτων & αξιών και θα σταματήσει.
Απενεργοποίηση Λειτουργίας
 - Όταν ορίσουμε τιμή "0", η λειτουργία δεσμίδας είναι απενεργοποιημένη.
 - Πατήστε το OFF στο μενού "BATCH SETUP" για να απενεργοποιήσετε την λειτουργία.

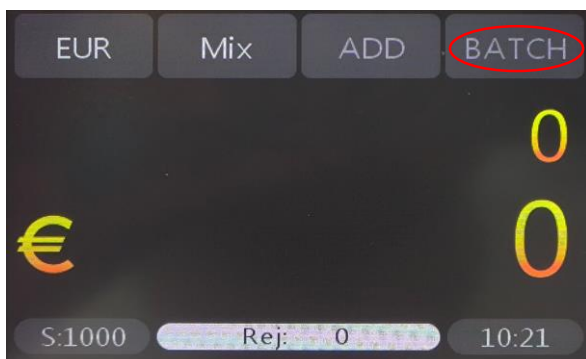





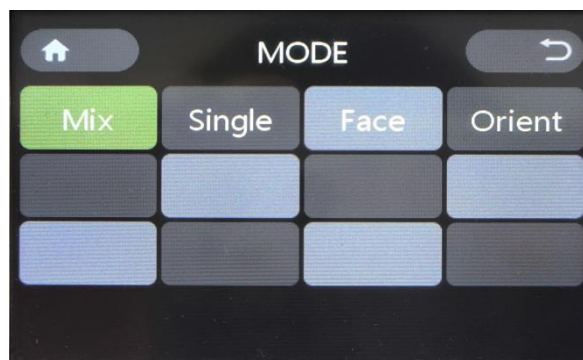
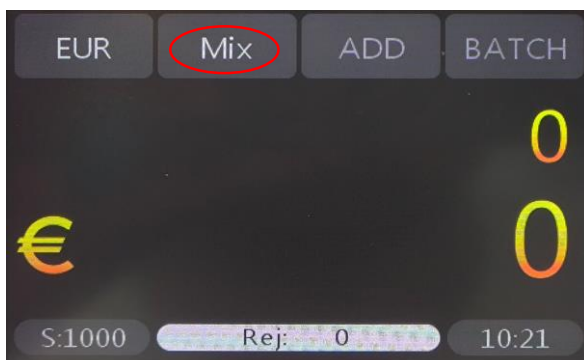



3.7 Λειτουργίες Καταμέτρησης

- Πατήστε το εικονίδιο **MODE** ή το πλήκτρο **MODE** για να επιλέξετε την επιθυμητή λειτουργία καταμέτρησης.
- Η επιλεγμένη λειτουργία καταμέτρησης θα φανεί στο μέσο της άνω γραμμής της οθόνης. Υπάρχουν 5 λειτουργίες: Mix, Single, Face, Orient και Count.



● Επεξήγηση λειτουργιών καταμέτρησης

Mix	Λειτουργία Μεικτής Καταμέτρησης	Καταμετράει χαρτονομίσματα ανάμεικτων αξιών. Τα ύποπτα χαρτονομίσματα θα σταλούν στην θήκη απορρίψεων.
Single	Λειτουργία Μονής Καταμέτρησης	Καταμετράει χαρτονομίσματα με βάση την αξία του πρώτου χαρτονομίσματος. Τα ύποπτα χαρτονομίσματα και τα χαρτονομίσματα με διαφορετική αξία θα σταλούν στην θήκη απορρίψεων.
Face	Λειτουργία Διαλογής Πλευράς	<p>Καταμετράει χαρτονομίσματα με βάση την πλευρά του πρώτου χαρτονομίσματος. Τα ύποπτα χαρτονομίσματα και τα χαρτονομίσματα με διαφορετική πλευρά θα σταλούν στην θήκη απορρίψεων.</p> <div style="display: flex; justify-content: space-around;">   </div> <p style="text-align: center;"><u>face up (front side)</u></p> <div style="display: flex; justify-content: space-around;">   </div> <p style="text-align: center;"><u>face down (back side)</u></p>
Orient	Λειτουργία Διαλογής Προσανατολισμού	<p>Καταμετράει χαρτονομίσματα με βάση τον προσανατολισμό του πρώτου χαρτονομίσματος. Τα ύποπτα χαρτονομίσματα και τα χαρτονομίσματα με διαφορετικό προσανατολισμό θα σταλούν στην θήκη απορρίψεων.</p> <div style="display: flex; justify-content: space-around;">   </div> <p style="text-align: center;"><u>side 1 (front side upright)</u> <u>side 2 (front side upside down)</u></p> <div style="display: flex; justify-content: space-around;">   </div> <p style="text-align: center;"><u>side 3 (reverse side upright)</u> <u>side 4 (reverse side upside down)</u></p>

3.8 Λειτουργία Εκτύπωσης

- Πώς να εκτυπώσετε το αποτέλεσμα της μέτρησης.

1. Συνδέστε έναν εκτυπωτή στην αντίστοιχη θύρα.

2. Μόλις τελειώσει η καταμέτρηση, πατήστε παρατεταμένο το πλήκτρο **DISPLAY**.

3. Ή πηγαίνετε στην οθόνη αποτελεσμάτων καταμέτρησης και πατήστε το εικονίδιο "Print".



EUR		
Deno	Pcs	Value
5	1	5
10	0	0
20	0	0
50	0	0
100	0	0
200	0	0
500	0	0
Total	1	5

3.9 Εμφάνιση Αποτελεσμάτων Καταμέτρησης

- Όταν ολοκληρωθεί η καταμέτρηση, πατήστε στην παρακάτω περιοχή ή το πλήκτρο **DISPLAY** για να δείτε τα αποτελέσματα της καταμέτρησης.

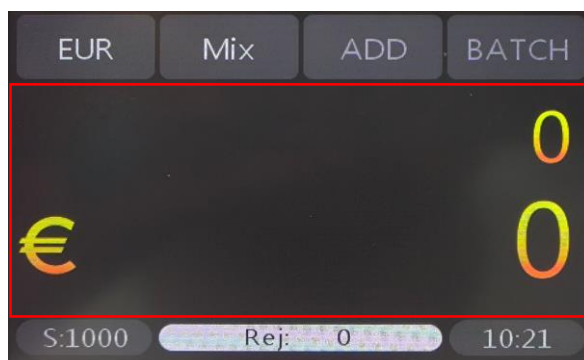

- Στην οθόνη αποτελεσμάτων καταμέτρησης μπορείτε να δείτε πόσα τεμάχια και τις αξίες κάθε χαρτονομίσματος που μετρήθηκε σε αυτή την δεσμίδα. Μπορείτε επίσης να πατήσετε το εικονίδιο "Print" για να εκτυπώσετε τα αποτελέσματα.



EUR		
Deno	Pcs	Value
5	1	5
10	0	0
20	0	0
50	0	0
100	0	0
200	0	0
500	0	0
Total	1	5

3.10 Αλλαγή Ταχύτητας Καταμέτρησης

- Για να αλλάξουμε ταχύτητα καταμέτρησης:

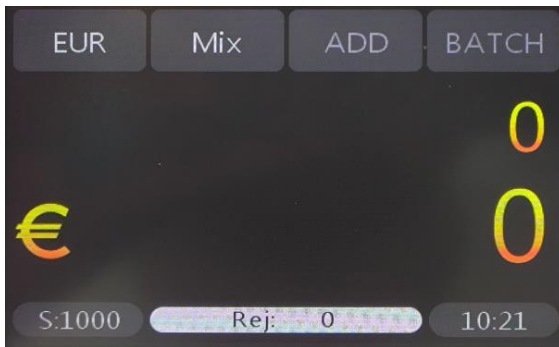

1. Πατήστε στην περιοχή "S:1000" για να αλλάξετε ταχύτητα καταμέτρησης.
2. **Επιλογές ταχύτητας: 1000&1200 notes/min.**

Η επιλογή 1200 notes/min είναι διαθέσιμη μόνο στην λειτουργία "ANY".

4. Παράρτημα Μηνυμάτων Λαθών

- Μέρος 1 Σφάλματα Αυτοελέγχου και λύσεις

Αν κάποιο από τα παρακάτω μηνύματα εμφανιστεί στην οθόνη την ώρα που ανοίγει το μηχάνημα, μπορείτε να τα χειριστείτε με τους παρακάτω τρόπους.

Μήνυμα Λάθους	Λύσεις
UV Fault	1. Τοποθετήστε την μηχανή σε σημείο χωρίς έντονη ηλιακή ακτινοβολία. 2. Αφαιρέστε το χαρτονομίσμα από την μηχανή ή καθαρίστε την σκόνη από τον αισθητήρα UV.
Right Counting Fault Middle Counting Fault Left Counting Fault	Αφαιρέστε τα χαρτονομίσματα και καθαρίστε την σκόνη από τον αισθητήρα B IR.
Right CIS IR Fault Left CIS IR Fault	Αφαιρέστε τα χαρτονομίσματα και καθαρίστε την σκόνη από τον αισθητήρα A IR.
CIS#1 Fault	Αφαιρέστε τα χαρτονομίσματα και καθαρίστε την σκόνη από το CIS.
Receiving Fault	Αφαιρέστε τα χαρτονομίσματα και καθαρίστε την σκόνη από το receiving sensor.
Rejector Fault	Αφαιρέστε τα χαρτονομίσματα και καθαρίστε την σκόνη από το reject sensor.
Feeding Fault	Αφαιρέστε τα χαρτονομίσματα και καθαρίστε την σκόνη από το feeding sensor.
Rotate#1 Speed Fault Rotate#2 Speed Fault	Καθαρίστε την σκόνη από το rotate speed sensor.
C1 IR Fault C2 IR Fault D1 IR Fault	Αφαιρέστε τα χαρτονομίσματα και καθαρίστε την σκόνη από το C&D IR sensor.

●Μέρος 2 Σφάλματα Ανίχνευσης και λύσεις

Αν κάποιο από τα παρακάτω μηνύματα εμφανιστεί στην οθόνη κατά την καταμέτρηση, μπορείτε να τα χειριστείτε με τους παρακάτω τρόπους.

Deno Diff	Η αξία του χαρτονομίσματος είναι διαφορετική από το πρώτο που καταμετρήθηκε από αυτή την δεσμίδα.
Ver Diff	Η έκδοση του χαρτονομίσματος είναι διαφορετική από το πρώτο που καταμετρήθηκε από αυτή την δεσμίδα.
Face Diff	Η πλευρά του χαρτονομίσματος είναι διαφορετική από το πρώτο που καταμετρήθηκε από αυτή την δεσμίδα.
Orient Diff	Ο προσανατολισμός του χαρτονομίσματος είναι διαφορετική από το πρώτο που καταμετρήθηκε από αυτή την δεσμίδα.
Image#3	1. Επαναλάβετε την μέτρηση. 2. Καλέστε τεχνικό.
Ir image error	1. Επαναλάβετε την μέτρηση. 2. Καλέστε τεχνικό.
UV-Error	1. Επαναλάβετε την μέτρηση. 2. Καλέστε τεχνικό.
MG-Error	1. Επαναλάβετε την μέτρηση. 2. Καλέστε τεχνικό.
MG1-Error	1. Επαναλάβετε την μέτρηση. 2. Καλέστε τεχνικό.
MG2-Error	1. Επαναλάβετε την μέτρηση. 2. Καλέστε τεχνικό.
MG3-Error	1. Επαναλάβετε την μέτρηση. 2. Καλέστε τεχνικό.
IR-Error	1. Επαναλάβετε την μέτρηση. 2. Καλέστε τεχνικό.
Width	1. Επαναλάβετε την μέτρηση. 2. Καλέστε τεχνικό.
Slant	1. Επαναλάβετε την μέτρηση. 2. Καλέστε τεχνικό.
Chained#1	1. Επαναλάβετε την μέτρηση. 2. Καλέστε τεχνικό.
Double	1. Επαναλάβετε την μέτρηση. 2. Καλέστε τεχνικό.
Half	Ελέγξτε αν υπάρχει σκισμένο χαρτονόμισμα
Length	1. Επαναλάβετε την μέτρηση. 2. Καλέστε τεχνικό.
Old Ver	Δείτε αν έχει σταματήσει η έκδοση αυτού του χαρτονομίσματος
Others	1. Επαναλάβετε την μέτρηση. 2. Καλέστε τεχνικό.

● **Μέρος 3 Προειδοποιητικά Σφάλματα και λύσεις**

Αν κάποιο από τα παρακάτω μηνύματα εμφανιστεί στην οθόνη κατά την λειτουργία, μπορείτε να τα χειριστείτε με τους παρακάτω τρόπους.

Μήνυμα Λάθους	Λύσεις
Batch Reached	Η μέτρηση έφτασε στο προκαθορισμένο όριο δεσμίδας.
Stacker Full	Η θήκη εξόδου γέμισε. Αφαιρέστε τα χαρτονομίσματα
Rejector Full	Η θήκη απορρίψεων γέμισε. Αφαιρέστε τα χαρτονομίσματα
Cover Open	1. Κλείστε το άνω καπάκι. 2. Εάν το καπάκι δεν είναι ανοιχτό, αφαιρέστε τυχόν χαρτονομίσματα από το μηχάνημα.
Back Drawer Open	Κλείστε το πίσω καπάκι
JAM	Ξένα σώματα ή χαρτονομίσματα εμποδίζουν την δίοδο, ανοίξτε το πίσω καπάκι για να τα αφαιρέσετε
Mainloop Broken	Σβήστε και επανεκκινήστε την μηχανή.
Check Stacker	Αφαιρέστε τα χαρτονομίσματα από την έξοδο
Clean IR Sensor A1 Clean IR Sensor A2 Clean IR Sensor B1 Clean IR Sensor B2	Αφαιρέστε τα χαρτονομίσματα και καθαρίστε την σκόνη από τους A&B IR sensors.